

# EMOTEC L 09

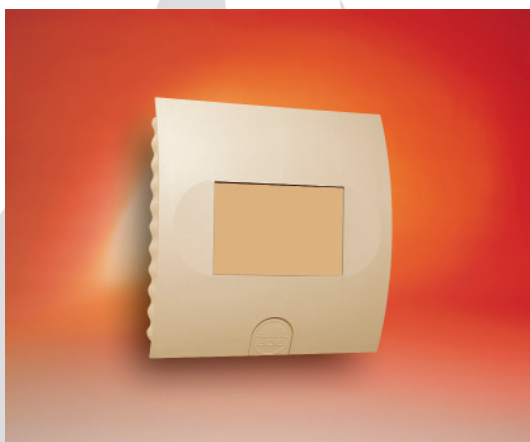

**RU** Руководство по монтажу и эксплуатации

MADE IN GERMANY



**IPX4**

Druck Nr. 29342151ru / -28.12



# Руководство по монтажу для прибора переключения мощности EMOTEC L09

Прибор переключения мощности поставляется серийно для напряжения 400 В AC 3N с максимальной мощностью переключения 16 А на каждую фазу и предохранительным отключением, в сочетании с нашими приборами управления для саун.

**Монтаж и подключение устройств для сауны и другого электрооборудования должны производиться только специалистом с соблюдением стандарта VDE 0100, часть 703/2006-02.**

**Оборудование для сауны должно быть подсоединено в сеть при помощи стационарного подключения.**

## Настенное крепление

Прибор управления должен устанавливаться исключительно за пределами кабины. Для монтажа целесообразно будет выбрать внешнюю стену кабины, на которой с внутренней стороны закреплен нагреватель для сауны. Если уже имеются пустые трубы для электрического монтажа, то положение прибора управления предопределяется их расположением. При монтаже действуйте, пожалуйста, согласно настоящей инструкции:



Рис. 1

1. Снимите обшивку прибора управления. Для этого нажмите плоской отверткой с внутренней стороны на крепежный язычок и, повернув, вытяните верхнюю часть корпуса вверх (рис. 1). Отверстия  $\varnothing 3$  мм для поставляемых вместе с прибором шурупов 4 x 20 мм просверливаются в соответствии с указанными на рис. 3 + 3.1 размерами.
2. В верхнее среднее отверстие ввинтите один из шурупов. На этот шуруп вешается прибор управления. Для этого шуруп должен выступать из стены прикл. на 3 мм (рис. 3.2).
3. Повесьте прибор управления на выступающий на 3 мм из верхнего крепежного отверстия шуруп. Вставьте входящие в объем поставки резиновые насадки в отверстия с обратной стороны корпуса,  
а затем протяните через эти отверстия соединительный кабель. Прочно привинтите нижнюю часть корпуса к обоим нижним отверстиям на стене кабины. Рис.4



Рис. 3

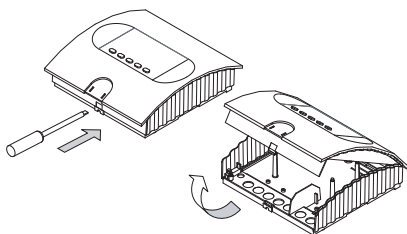

Рис. 3.1

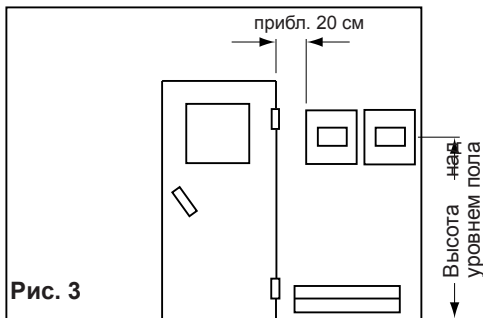

Рис. 4

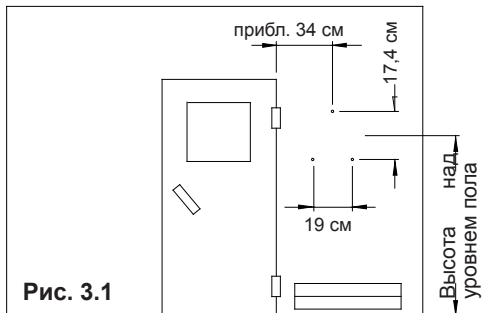

Рис. 3.2

## Электроподключение

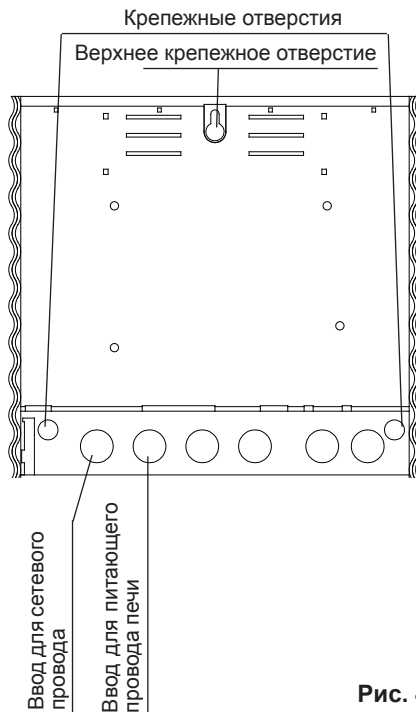
Электроподключение должно производиться только имеющим допуск электромонтажником с соблюдением директив местного предприятия энергоснабжения и союза немецких электротехников (VDE).

Принципиально должно производиться только стационарное подключение к сети, причем следует предусмотреть устройство, которое позволит отсоединять систему от сети с раствором контактов не менее 3 мм по всем полюсам. Все проложенные внутри кабины электрические и соединительные линии должны быть пригодными для температуры окружающей среды не менее  $t140^{\circ}\text{C}$ .

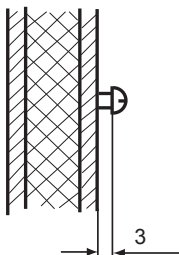
# Схема соединений    Прибор переключения мощности

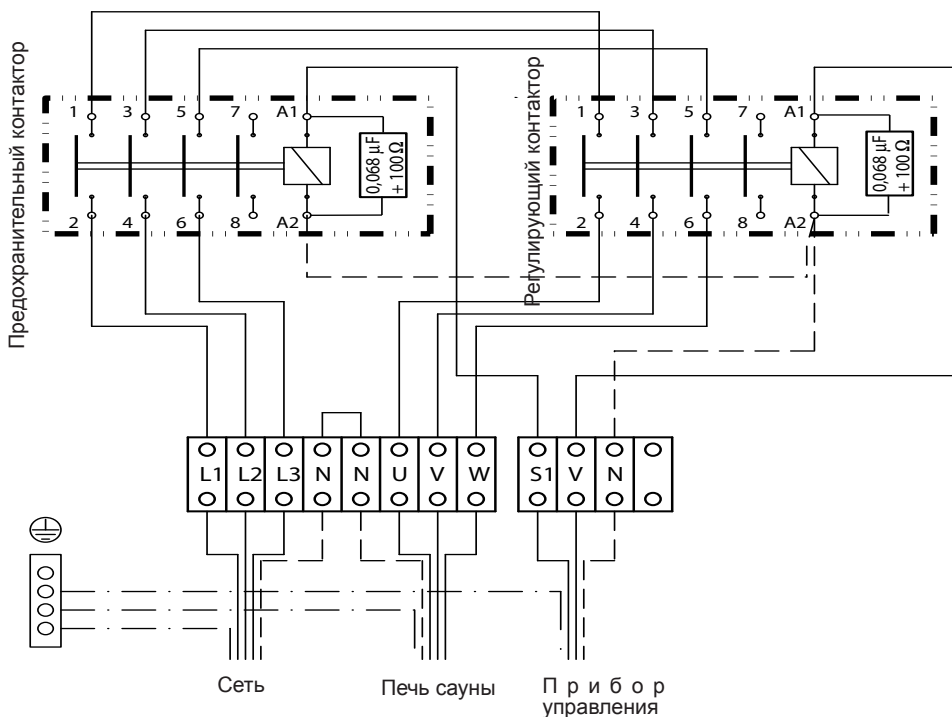

**Внимание! Максимальная нагрузка на каждую фазу 16 А**

**Внимание! Перед доступом к соединительным клеммам необходимо отключить все контуры питания и управляющего тока.**



**Внимание!**

**Уважаемый заказчик,**

согласно действующим предписаниям подключать печь сауны со стороны электричества, а также управлять сауной разрешается только специалисту авторизованного электропредприятия. Поэтому мы уже сейчас мы указываем Вам на то, что в случае гарантийного требования следует прилагать копию счета электропредприятия, выполнявшего работы.

## Гарантия

Гарантийные обязательства согласно действующим законодательным положениям.

Гарантия изготовителя:

- Гарантийный срок начинается с даты чека и длится 3 года (при коммерческой эксплуатации 2 года).
- Гарантийные обязательства вступают в силу только по предъявлении чека об оплате.
- Гарантия аннулируется при изменениях в приборе, сделанных без официального разрешения изготовителя.
- Гарантия аннулируется при дефектах, возникших вследствие ремонта или вмешательства неуполномоченных лиц или ненадлежащего использования прибора.
- В случае рекламации необходимо указать серийный №, № артикула, а также обозначение прибора и подробное описание неполадки.
- Гарантия включает возмещение дефектных деталей прибора, за исключением обычного износа.

При неполадках прибор должен быть отправлен нашему сервисному отделу в оригинальной или иной соответствующей упаковке (ВНИМАНИЕ: опасность транспортных повреждений).

Отправляйте прибор всегда с этим гарантийным талоном, заполнив его.

Транспортные расходы за счет потребителя. Вне Германии в гарантийном случае следует обращаться к дилеру. Непосредственное гарантийное обслуживание нашим сервисным центром в этом случае невозможно.

Дата пуска в эксплуатацию:

Подпись и печать авторизованного электромонтера:

Изготовитель:

EOS Saunatechnik GmbH  
35759 Дридорф-Мадемюлен  
Германия

### Адрес сервисного центра:

ООО „Саунамастер“  
121471, Москва, Киевское ш., БП  
«Румянцево» 928 г

Телефоны: +7 (495) 564-8772, 564-8773,  
995-9744, 775-9965  
Факс: +7 (495) 564-8773

info@eos-werke.ru  
www.eos-werke.ru

## Порядок возврата товара (RMA) - указания для любой обратной доставки!

Уважаемый клиент,

мы желаем Вам получить удовольствие от заказанных товаров. В случае, если Вы в порядке исключения будете не совсем довольны товаром, мы просим Вас принять во внимание следующий порядок возврата. Только в этом случае гарантируется быстрый и беспрепятственный возврат.

### При любом возврате следует обязательно учитывать!

- Имеющийся формуляр **RMA** всегда **заполнять полностью и прилагать** вместе с **копией чека** для отправляемого товара! Пожалуйста, не приклеивать его к товару или его упаковке. **Без этих документов обработка не возможна**
- **Подлежащие оплате посылки на территории Германии не принимаются** и возвращаются отправителю, который обязан оплатить пересылку! Пожалуйста, всегда запрашивайте **№ RMA** для экономной пересылки.
- **Пожалуйста, следите за тем, чтобы товар был отправлен без видимых следов использования** в неизменном **полном объеме** и **неповрежденной оригинальной упаковке**.
- Пожалуйста, воспользуйтесь **дополнительной прочной и неломающейся упаковкой**, можно заполнить ее, например, пенополистиролом, газетами и т. п. Повреждения при транспортировке по причине недостаточной упаковки оплачиваются отправителем.

### Тип рекламации:

#### 1) Повреждение при транспортировке

- Пожалуйста, **немедленно проверьте** содержимое Вашей посылки и **сообщите** о каждом повреждении **транспортной компании** (служба доставки посылки / экспедиторская компания)
- Не использовать поврежденный товар!
- **Транспортная компания** должна выдать Вам **письменное подтверждение** о наличии повреждения.
- **Затем по телефону немедленно сообщите о повреждении Вашему продавцу.** Последний обсудит с Вами ход дальнейших действий.
- При поврежденной транспортной коробке используйте дополнительную коробку большего размера. **Обязательно приложите подтверждение о наличии повреждения от транспортной компании!**

#### 2) Поставка поврежденного товара

- Обязательный срок гарантии составляет 2 года. Если поставленный **товар поврежден, некоторые принадлежности** или поставлен **неправильный товар** или неправильный объем, свяжитесь с Вашим продавцом. Он обсудит с Вами Ваш отдельный случай и постарается найти удобное для Вас решение.
- Для **экономной пересылки** на территории Германии от производителя Вы получите **№ RMA**.
- Любая отправка товара обратно должна осуществляться в **оригинальной упаковке товара в полном объеме.** Пожалуйста, упаковывайте товар таким образом, чтобы он не повредился. Если Вам поставлен **неправильный товар**, пожалуйста, не пользуйтесь им!

#### 3) Проблемы при установке и работе

- Пожалуйста, **прочитайте сначала полностью руководство, входящее в объем поставки**, и соблюдайте, прежде всего, содержащиеся в нем указания по монтажу и установке.
- **Вашим первым контактным лицом всегда должен быть продавец**, так как он наилучшим образом информирован о „своем“ продукте и имеет представление о возможных трудностях.
- **При нарушении работы товара** убедитесь сначала, что товар не имеет дефектов. Благодаря контролю качества при производстве дефекты в новых приборах выявляются очень редко.